

SG130/SG160 Serie

Motor de gasolina

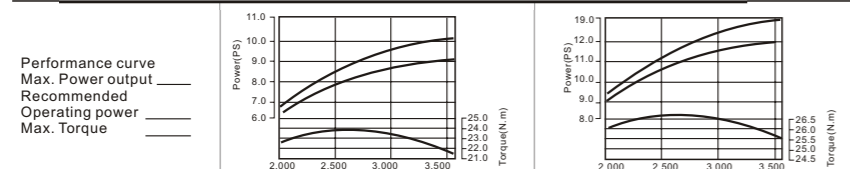

ESPECIFICACIONES



Especificaciones	Velocidad de rotación recomendada RPM	Velocidad de rotación recomendada RPM
Motor	SG130	SG160
Tipo de motor	4 Tiempos, OHV refrigerado por aire	
Diametro X Carrera	88mmX64mm	90mmX66mm
Cilindrada cm ³	389ml	420ml
Relación de compresión	8:1	8.5:1
Potencia máxima	13HP/3600rpm	16HP/3600rpm
Par máximo	26.4N.m/2500rpm	28N.m/2500rpm
Sistema de encendido	Transistorizado (TCI)	
Sistema de arranque	Manual	
Filtro de aire	Doble, semi seco, baño de aceite	
Capacidad depósito	6.5L	
Consumo de combustible	290g/HP-hora	
Capacidad aceite	1.1L (SAE10W30)	
Dimensiones	480mmX390mmX490mm	
Peso	34kg	

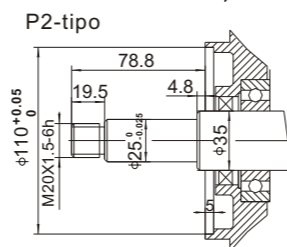
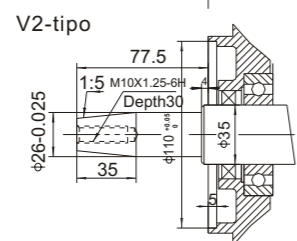
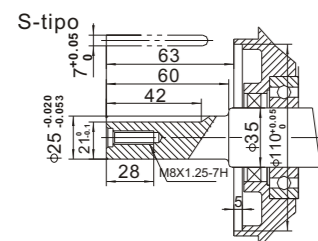
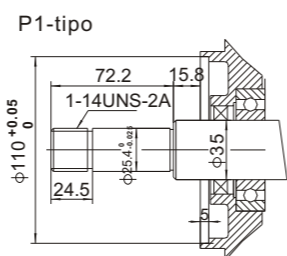
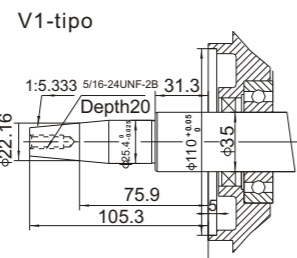
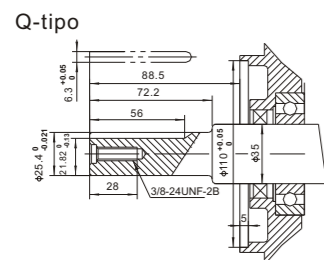
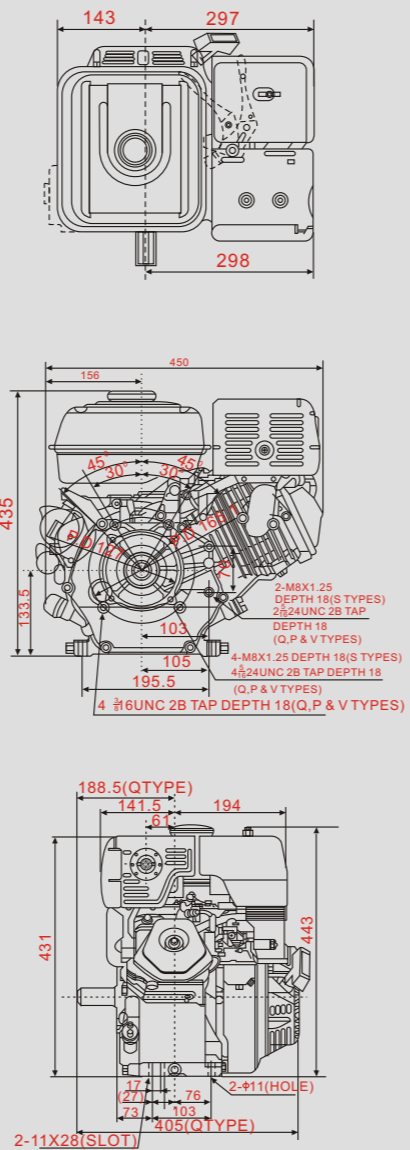

Air-Cooled Motores Diesel

Motores Genergy diesel, monocilíndricos o bicilíndricos según versiones, y refrigerados por aire. Todos nuestros motores diesel poseen un avanzado diseño que les permite reducir los niveles acústicos y vibratorios notablemente. La principal ventaja es su bajo consumo, muy inferior a los motores gasolina, y con una menor emisión de gases. Máxima calidad en todos los componentes, especialmente en los más sometidos a mayor desgaste, lo cual asegura una mayor longevidad de las máquinas. Todos nuestros motores diesel pueden disponer de alarma por falta de aceite, y ofrecen posibilidad de arranque manual o eléctrico.

